

- CM : カメラ付
 - CF : カメラ付のAFS付
 - DF : カメラ付のAFS無
- *1 2 : DF
- 80 : DF
- *2 5 : DF
- 81 : DF
- *3 6 : DF
- 82 : DF
- *4 7 : DF
- 83 : DF
- *5 1 : DF
- 75 : DF

シリアル番号	アース	シリアル番号	アース
93	P	1	
78	L	15	
(CJ)	L	8	
(CC)	LG	8	
81	O	5	
82	SB	6	
83	Y	16	
PDC/CPMA	84	R	14
ユニット有無 (DD)	76	W	3
TCHクロック (CF)	76	W	3
TCHフレーム (CB)	77	GR	10
ユニット	80	BR	7
電源制御 (CE)	74	LG	4
下シリアル	74	LG	4
上シリアル	75	V	11
シールド	73		12
(シリアル番号)	85	P	13
受信番号 (BB)	86	L	9
送信番号 (BA)	87		2
シールド	87		2
(送信・受信番号)	88	G	20
受信音声番号	89	R	19
送信音声番号	91		18
シールド	88	R	30
(送信・受信音声)	99	L	24
USB (+)	97		25
シールド (USB)	97		25
USB (-)	99	L	24
D-VOICE (TEL音声)	103	W	22
シールド (TEL音声)	103	W	22
U-VOICE	105	B	31
シールド (U-VOICE)	105	B	31
ガイド音声 (+)	12	P	12
シールド (ガイド音声)	13		13
ガイド音声 (-)	14	L	14
シールド (ガイド音声)	13		13
MANUFACTURER	41	P	41
FM多重 (+) SPECIFIC	42	L	42
シールド (アンテナ)	43		43
バックビューカメラ接続線	67	LG	67
通信番号 (H)	69	L	69
通信番号 (L)	70	Y	70
車速 (8バルス)	66	GR	66
バックビューカメラ接続線	64	SB	64
パーキングブレーキ	71	L	71
CAN H	72	L	72
CAN L	72	P	72

ET:ETC付

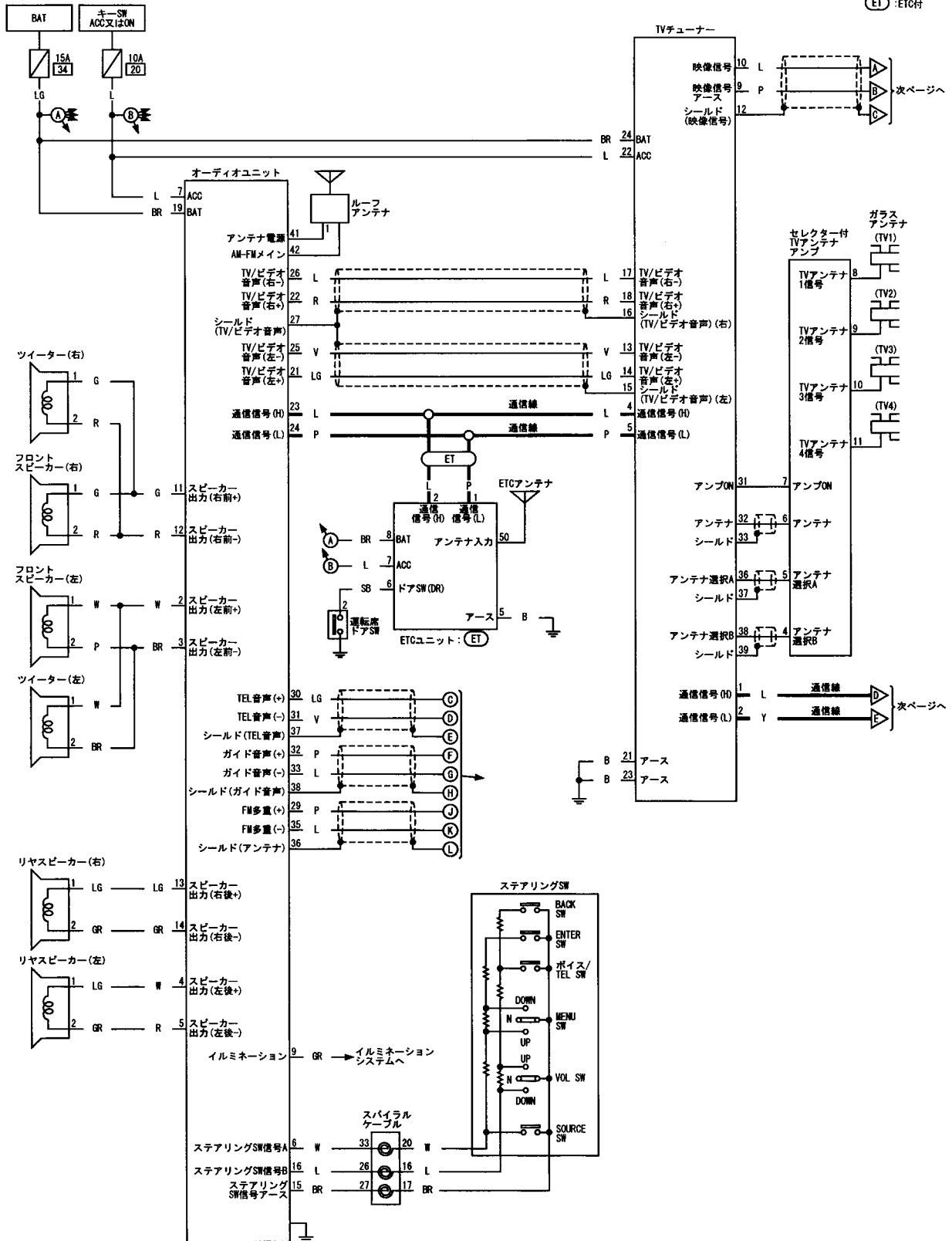

NAVI C/U

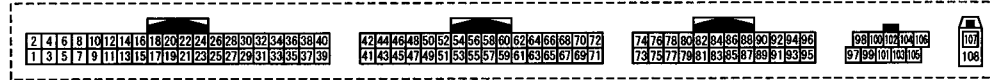

ディスプレイ

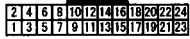

BCM



コンビネーションメーター

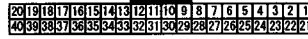

オーディオユニット

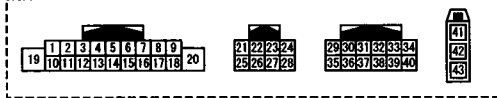

フロントスピーカー (左)



フロントスピーカー (右)



ツイーター (左)



ツイーター (右)



リヤスピーカー (左)



リヤスピーカー (右)



GPSアンテナ



ルーフアンテナ



ガラスアンテナ (TV3), (TV4)



マイク



ETCユニット

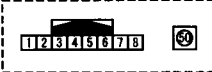

TELハーネス

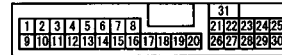

スパイラルケーブル

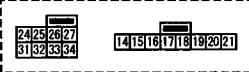

サイドブラインドモニターSW

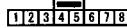

TVチューナー

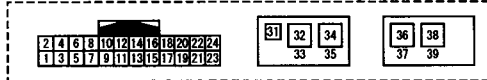

セレクター付TVアンテナアンプ

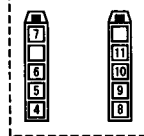

カメラC/U



舵角センサー



舵角センサー



バックビューカメラ



サイドブラインドカメラ



運転席ドアSW



CF : カメラ付のAFS付

OF : カメラ付のAFS無

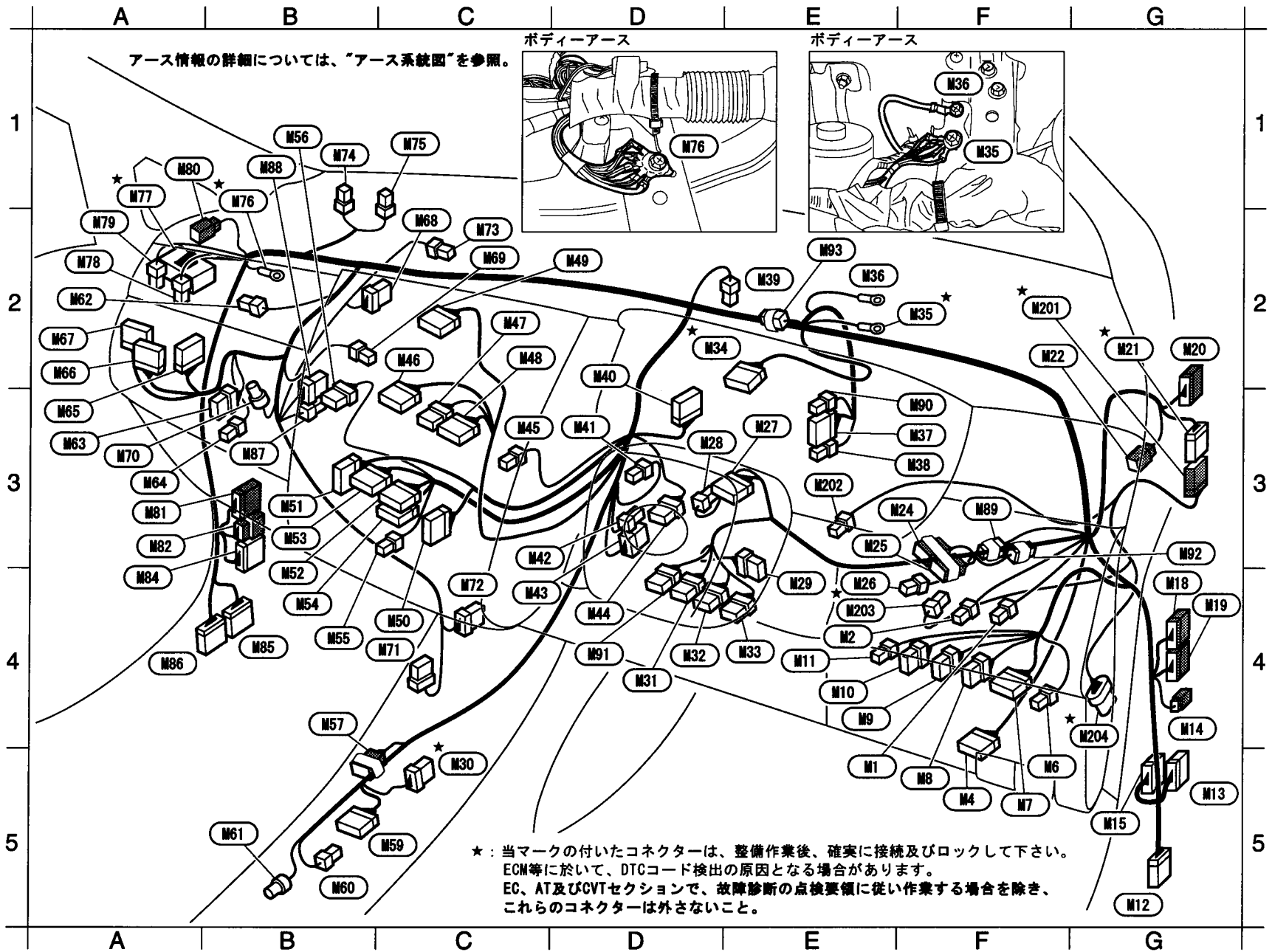

メインハーネス

E5	M1	L01FW	:	ヒューズブロック	F3	M38	L02FB-MC	:	EPS C/U
E4	M2	M01FW-LC	:	ヒューズブロック	E2	M39	M02FW-LC	:	ブローファンモーター
F5	M4	BD16FW	:	DDL2診断コネクタ	D2	M40	TH40FW	:	インテリジェントキーユニット
F5	M6	A04FW	:	ヘッドランプレベライザーSW	D3	M41	A02FW	:	内気センサー
F5	M7	NS10FW-CS	:	ミラーコントロールSW	G3	M42	A03FW	:	吸込温度センサー
F5	M8	TK06FW-1V	:	2WD-4WD切替SW	C4	M43	S06FW	:	サーモアンプ
E4	M9	NS06FW-CS	:	ワイパーデアイサーSW	D4	M44	TH08FW-1V	:	ETCユニット
E4	M10	TK08FGY	:	サイドブラインドモニターSW	G3	M45	TK04FW	:	ハザードSW
E4	M11	TH04FW	:	空質センサー	G2	M46	TH18FW-CS2	:	オーディオユニット
G5	M12	NS16FW-CS	:	B1 へ	G2	M47	TH08FW	:	オーディオユニット
G5	M13	TH24FW	:	B2 へ	G2	M48	TH12FW	:	オーディオユニット
G4	M14	M04MW-LC	:	B3 へ	D2	M49	TH24FW	:	ディスプレイ
G5	M15	TH32FW	:	B4 へ	C4	M50	AAB18FB	:	オートアンプ(ナビゲーション無)
G4	M18	TH24MW	:	D1 へ	B3	M51	AAB18FW	:	オートアンプ(ナビゲーション無)
G4	M19	NS12MW-CS	:	D2 へ	B4	M52	TK20FGY	:	オートアンプ(ナビゲーション付)
G2	M20	NS16MW-CS	:	R1 へ	B3	M53	TK16FGY	:	オートアンプ(ナビゲーション付)
G2	★ M21	NS12FW-CS	:	M201 へ	B4	M54	LEAR321602005	:	コントローラー
F2	M22	TK02MBR-P	:	ツイーター(右)	B4	M55	C02FW	:	コントローラー
F3	M24	TK06MGY	:	キー差し込み検出SW	B1	M56	TH08FW	:	イオン発生モード表示部
E3	M25	TK06MGY	:	キー差し込みSW	B4	M57	TH08MW	:	B15 へ
E4	M26	-	:	-	G5	M59	TK20FY-EX-SC	:	エアバッグセンサーユニット
E3	M27	TK16FW	:	コンビネーションSW	B5	M60	P02FB-Z	:	電源ソケット
D3	M28	TK04FW	:	ステアリングロックユニット	B5	M61	RK02FGY	:	室内アンテナ(センターコンソール)
E4	M29	M06FW-LC	:	キーSW	A2	M62	TK02FY-EX-1V	:	助手席エアバッグモジュール
G5	★ M30	TK06FW-1V	:	A/Tコントロールデバイス(A/T車)	A3	M63	TH08FW	:	AFS C/U
			:	CVTコントロールデバイス(CVT車)	A3	M64	A02FW	:	グローブボックス照明
D4	M31	TK06FGY	:	舵角センサー(AFS無)	A3	M65	TH40FW	:	BCM
D4	M32	TK06FY-EX-1V	:	スパイラルケーブル	A2	M66	FEA09FW-FHA6	:	BCM
E4	M33	TK08FGY-1V	:	スパイラルケーブル	A2	M67	FEA09FB-FHA6	:	BCM
D2	★ M34	TH40FW	:	コンビネーションメーター	G2	M68	98193-0001	:	インテークドアアクチュエーター
F2	★ M35	-	:	ボディアース	G2	M69	TMO4FW-1V	:	ブローファンレジスター
E2	M36	-	:	ボディアース	A3	M70	RK02FGY	:	室内アンテナ(インストルメントセンターロア)
F3	M37	TK16FW	:	EPS C/U					

★：当マークの付いたコネクタは、整備作業後、確実に接続及びロックして下さい。
ECM等に於いて、DTCコード検出の原因となる場合があります。
EC、AT及びCVTセクションで、故障診断の点検要領に従い作業する場合を除き、
これらのコネクタは外さないこと。

C4	(M71)	MAA06FB	:	エアミックスドアアクチュエーター
C4	(M72)	MAA06FB	:	モードドアアクチュエーター
C2	(M73)	TH04FW	:	イオン発生器
B1	(M74)	A02FW	:	日射センサー
C1	(M75)	TK03FW	:	オートライト受光センサー
B1	★(M76)	-	:	ボディーアース
A1	★(M77)	TH60FW-NS16-TM4	:	(E105) へ
A2	(M78)	TK04FY	:	(E106) へ
A2	(M79)	L02FB-MC	:	(E107) へ
A1	(M80)	TK02MBR-P	:	ツイーター(左)
A3	(M81)	TH24MW	:	(D21) へ
A3	(M82)	NS06MW-CS	:	(D22) へ
A4	(M84)	TH24FW	:	(B22) へ
B4	(M85)	TK24FW-1V	:	(B23) へ
A4	(M86)	NS16FW-CS	:	(B24) へ
B3	(M87)	18205EV2M5	:	パワートランジスター
B1	(M88)	18305EV6M5	:	パワートランジスター
F3	(M89)	NS04FBR-CS	:	空端子
F3	(M90)	TH04FW	:	トルクセンサー
D4	(M91)	TK08FW	:	舵角センサー(AFS付)
G3	(M92)	TK02FW	:	リモコンエンジンスターター(ディーラーオプション)
E2	(M93)	ET02-2W	:	ダイオード

★: 当マークの付いたコネクタは、整備作業後、確実に接続及びロックして下さい。
ECM等に於いて、DTCコード検出の原因となる場合があります。
EC, AT及びCVTセクションで、故障診断の点検要領に従い作業する場合を除き、
これらのコネクタは外さないこと。

ダイオード (M93)

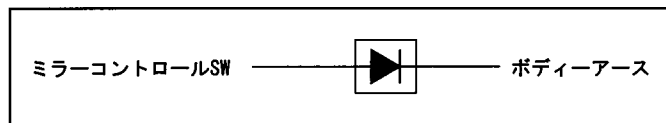

ペダルサブハーネス

F2	★(M201)	NS12MW-CS	:	(M21) へ
E3	(M202)	P01FB-A	:	パーキングブレーキSW
E4	★(M203)	M04FW-LC	:	ストップランプSW
G4	★(M204)	RH06FB	:	アクセルペダルポジションセンサ